

Flexible_回転テーブル(標準-typeB)

— 製造工程の効率化 **顧客ニーズを取り入れた提案** —

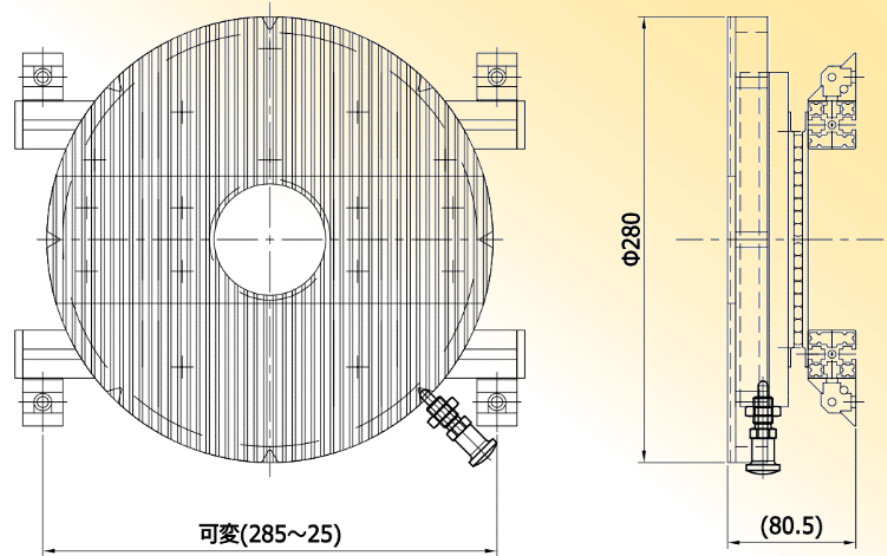

【特長】

- 均等耐荷重: 100kgf(治具込み)
- 製品・部品の組立 細かい配線作業などに最適
- フレームはアルミ製で軽量・剛性を確保(総質量: 約2.5kgf)
- テーブルの固定ピッチを変更できることから、客先の設備に容易に対応が可能
- 円形テーブル上部のすべり止めにスリット加工を施したエラストマーを採用
- 客先仕様に合わせた治具搭載も可能(*オプション)
- 組付けボルトはすべてM6で統一

※標準仕様からの変更はご相談ください